



T1

Аккумуляторный скруббер для полов

Русский (RU)

Руководство по эксплуатации



Модели:

9008636 - T1, аккумулятор AGM

9008639 - T1, литиево-ионный аккумулятор



www.tennantco.com

9008606
Ред. 00 (03-2011)



Данное руководство поставляется с каждой новой моделью. Оно содержит необходимые инструкции по эксплуатации и техническому обслуживанию.



Полностью прочитайте руководство и разберитесь в машине, прежде чем приступать к ее эксплуатации или обслуживанию.

Эта машина обеспечивает прекрасное обслуживание. Тем не менее, оптимальных результатов при минимальных расходах можно достичь, если:

- Обращаться с машиной с достаточной осторожностью в соответствии с предоставленным руководством.
- Техническое обслуживание машины проводится регулярно согласно инструкциям по техническому обслуживанию, которые поставляются с каждой машиной.
- Ремонт машины производится с помощью запчастей, поставляемых производителем или равноценных запчастей.

Чтобы заказать запасные части, используйте Каталог запчастей.

РАСПАКОВКА МАШИНЫ: Внимательно проверьте картонную упаковку на наличие признаков повреждений. Немедленно сообщите о повреждениях перевозчику.



ЗАЩИТА ОКРУЖАЮЩЕЙ СРЕДЫ

Удаляйте упаковочный материал и старые детали машин экологически безопасным способом в соответствии с местными нормами по удалению отходов.



Обязательно возвращайте отходы в оборот.

RU **ДЕКЛАРАЦИЯ СООТВЕТСТВИЯ МАШИНЫ**

CE (согласно Приложению II А Директивы по механическому оборудованию)

Тип машины - Аккумуляторный скруббер для полов Э 9008636, 9008639
 Эта машина соответствует следующим директивам и стандартам:

- Директива по механическому оборудованию: 2006/42/EC
- Директива по ЭМС: 2004/108/EC
- Согласованные стандарты: EN ISO 14121-1, EN 1037, EN 60335-1, EN 60204-1, EN ISO 13849-1, EN ISO 13849-2, EN 60529, EN ISO 4413, EN 349, EN 55012, EN 61000-6-2, EN ISO 11201, EN ISO 4871, EN ISO 3744, EN ISO 13059, EN ISO 3450, EN 60335-2-72.

TENNANT Europe Uden
 Industrielaan 6 5405 AB
 P.O. Box 6 5400 AA
 Uden - The Netherlands
 Uden, 25/1/2010



Richard van den Hoogen
 Ст. инженер по нормативному регулированию

TENNANT N.V.
Industrielaan 6 5405 AB
P.O. Box 6 5400 AA Uden-The Netherlands
 Europe@tennantco.com www.tennantco.com

Технические условия и детали изменяются без уведомления. Первоначальные инструкции. Copyright © 2011 Tennant Company. Все права защищены.

ТЕХНИЧЕСКИЕ ХАРАКТЕРИСТИКИ МАШИНЫ

Пожалуйста, заполните форму в момент установки для последующих ссылок.

Модель Э - _____

Серийный Э - _____

Торг. представитель - _____

Тел. торг. представителя - _____

Абонентский номер- _____

Дата установки- _____

СОДЕРЖАНИЕ

МЕРЫ БЕЗОПАСНОСТИ	3
ПРЕДУПРЕЖДАЮЩИЕ ТАБЛИЧКИ	5
ДЕТАЛИ МАШИНЫ	6
НАСТРОЙКА МАШИНЫ	7
УСТАНОВКА ЩЕТКИ	7
ЗАПОЛНЕНИЕ БАКА РАСТВОРА	7
ЭКСПЛУАТАЦИЯ МАШИНЫ	8
ПЕРЕД НАЧАЛОМ РАБОТЫ	8
ЧИСТКА ПОЛОВ	8
ИНДИКАТОР ЗАРЯЖЕННОСТИ БАТАРЕИ	10
АВТОМАТИЧЕСКИЕ ВЫКЛЮЧАТЕЛИ	10
ТАЙМЕР	11
БАТАРЕЯ	11
ЗАРЯДКА БАТАРЕИ:	11
ЗАМЕНА БАТАРЕИ:	12
ТЕХНИЧЕСКОЕ ОБСЛУЖИВАНИЕ МАШИНЫ	13
ПОСЛЕ КАЖДОГО ИСПОЛЬЗОВАНИЯ ...	13
ПОСЛЕ ЕЖЕНЕДЕЛЬНОГО	
ИСПОЛЬЗОВАНИЯ	14
ТЕХНИЧЕСКОЕ ОБСЛУЖИВАНИЕ	
ВАКУУМНОГО ШЛАНГА	15
ЗАМЕНА СКРЕБКА С РЕЗИНОВОЙ	
НАСАДКОЙ	15
ТРАНСПОРТИРОВКА МАШИНЫ	16
ХРАНЕНИЕ МАШИНЫ	16
ПОИСК И УСТРАНЕНИЕ	
НЕИСПРАВНОСТЕЙ	17
ТЕХНИЧЕСКИЕ ХАРАКТЕРИСТИКИ	
МАШИНЫ	19
РАЗМЕРЫ МАШИНЫ	19

МЕРЫ БЕЗОПАСНОСТИ

Эта машина предназначена для коммерческого использования. Она рассчитана исключительно для очистки твердых поверхностей в окружающей среде в помещении, ни для каких-либо других целей. Используйте только рекомендованные щетки и коммерчески апробированные моющие средства для пола, предназначенные для машинного применения.

Все операторы должны прочитать, понять и применить на практике следующие меры безопасности.

Следующий предупредительный символ и заголовок «ДЛЯ БЕЗОПАСНОСТИ» используются в этом руководстве в соответствии с их описанием:

⚠ ПРЕДУПРЕЖДЕНИЕ: Для предупреждения об опасностях или о несоблюдении техники безопасности, которые могут привести к серьезным травмам или смертельному исходу.

ДЛЯ БЕЗОПАСНОСТИ: Для обозначения действий, которые необходимо выполнять для безопасной работы оборудования.

Следующие меры безопасности предупреждают о потенциально опасных условиях для оператора или оборудования.

⚠ ПРЕДУПРЕЖДЕНИЕ: Опасность возникновения пожара или взрыва

- Не используйте и не подбирайте легковоспламеняющиеся материалы
- Используйте только имеющиеся в продаже моющие средства для пола, предназначенные для машинного применения.
- Не используйте машину вблизи огнеопасных жидкостей, паров или горючей пыли.
- Из батарей может выходить газообразный водород. Держите машину вдали от источников тепла, искр и открытого пламени.

Эта машина не снабжена взрывозащищенным электродвигателем. Электродвигатели будут давать искры при запуске и во время работы, что может привести к пожару или взрыву, если машина используется в месте, где присутствуют воспламеняемые пары/жидкости или горючая пыль.

⚠ ПРЕДУПРЕЖДЕНИЕ: Опасность поражения электрическим током

- Не заряжайте батареи, если шнур поврежден. Не модифицируйте соединительный разъем.

При повреждении или разрыве шнура зарядного устройства он должен быть заменен производителем либо агентом по обслуживанию, либо лицом, имеющим такую же квалификацию, чтобы избежать опасности.

- Перед обслуживанием отсоедините кабель аккумуляторной батареи и провод зарядного устройства.

⚠ ПРЕДУПРЕЖДЕНИЕ: Вращающаяся щетка. Берегите руки!

⚠ ПРЕДУПРЕЖДЕНИЕ: Опасность поражения электрическим током. Не используйте вне помещения. Не подвергайте воздействию дождя/влаги. Храните в помещении.

ДЛЯ БЕЗОПАСНОСТИ:

1. Не работайте с машиной:
 - Если не прошли обучения и не имеете разрешения на работу.
 - Если не прочитали и не разобрались в руководстве оператора.
 - Если психологически или физически не можете соблюдать требования, предъявляемые в руководстве по эксплуатации машины.
 - В месте, где присутствуют легковоспламеняющиеся пары/жидкости или горючая пыль.
 - Вне помещения.
 - Если машина находится не в должном рабочем состоянии.
 - Если батарея издает необычный запах. Переместите машину в проветриваемую зону и немедленно обратитесь в отдел по обслуживанию клиентов.
 - Если из батареи вытекает какое-либо вещество. Избегайте контакта с веществом из батареи и немедленно обратитесь в отдел по обслуживанию клиентов.
 - Если батарея перегрелась. Отсоедините зарядное устройство батареи. Переместите машину в проветриваемую зону и немедленно обратитесь в отдел по обслуживанию клиентов.
2. Перед эксплуатацией машины:
 - Убедитесь, что все устройства защиты находятся на своих местах и работают соответствующим образом.
 - Носите обувь на нескользящей подошве.
 - Соблюдайте требования по технике безопасности, касающиеся влажных полов.
 - Следуйте инструкциям по созданию смесей и утилизации химических сосудов и контейнеров.

3. При эксплуатации машины:

- Немедленно докладывайте о неисправностях или неправильной работе машины.
- Не позволяйте детям играть с машиной или поблизости от нее.
- Если из машины начинается утечка пены или жидкости, немедленно выключите машину.
- Не работайте на наклонных поверхностях.

4. После окончания эксплуатации машины:

- Остановитесь на ровной поверхности.
- Выключите главный переключатель питания.

5. При проведении сервисного обслуживания:

- Остановитесь на ровной поверхности.
- Выключите главный переключатель питания.
- Не отклоняйте машину назад, если главный переключатель питания не выключен, и баки не пусты.
- Перед работой на машине отключайте разъемы внешнего подключения к батарее.
- Во время работы зарядного устройства не отсоединяйте провод постоянного тока зарядного устройства от розетки машины. Может возникнуть дуговой разряд. Если зарядку нужно прервать, сначала отсоедините шнур питания переменного тока.
- Использование других зарядных устройств может повредить батарею и привести к пожару, что может повлечь за собой травмы или смертельный исход.
- Носите защитные перчатки и защиту для глаз, когда работаете с батареями или проводами батарей.
- Избегайте контакта с кислотой батарей.
- Используйте запасные части и расходные материалы, поставляемые или одобренные производителем.
- Все ремонтные работы должны выполняться только квалифицированным обслуживающим персоналом.
- Избегайте движущихся частей. Не носите свободную одежду и украшения.
- Не используйте механизированное распыление для машины и не смывайте воду из шланга. Это может вызвать неисправность электрооборудования.
- Не модифицируйте первоначальную конструкцию машины.

6. При транспортировке машины:

- Выключите главный переключатель питания.
- При подъеме машины обратитесь за помощью или используйте механический подъемник.
- Не катите машину вверх или вниз по лестнице.
- Не отклоняйте на задние ролики или колеса.
- При транспортировке машины используйте транспортировочные ремни.

ПРЕДУПРЕЖДАЮЩИЕ ТАБЛИЧКИ

Предупреждающие таблички находятся на машине в указанных местах. Замените таблички, если их не хватает, они повреждены или неразборчивы.



ДЛЯ БЕЗОПАСНОСТИ:
Не эксплуатируйте машину, если не прочитали руководство по эксплуатации и не разобрались в нем.



⚠ ПРЕДУПРЕЖДЕНИЕ:
Вращающаяся щетка. Берегите руки! Выключите питание перед работой на машине.



⚠ ПРЕДУПРЕЖДЕНИЕ:
Опасность возникновения пожара или взрыва. Не используйте огнеопасные жидкости. Не подбирайте огнеопасные жидкости.



⚠ ПРЕДУПРЕЖДЕНИЕ:
Опасность поражения электрическим током. Не используйте поврежденный провод. Перед обслуживанием выключите провод из розетки.



Литиево-ионный аккумулятор



ДЛЯ БЕЗОПАСНОСТИ:
Использование других зарядных устройств может повредить батарею и привести к пожару, что может повлечь за собой травмы или смертельный исход.



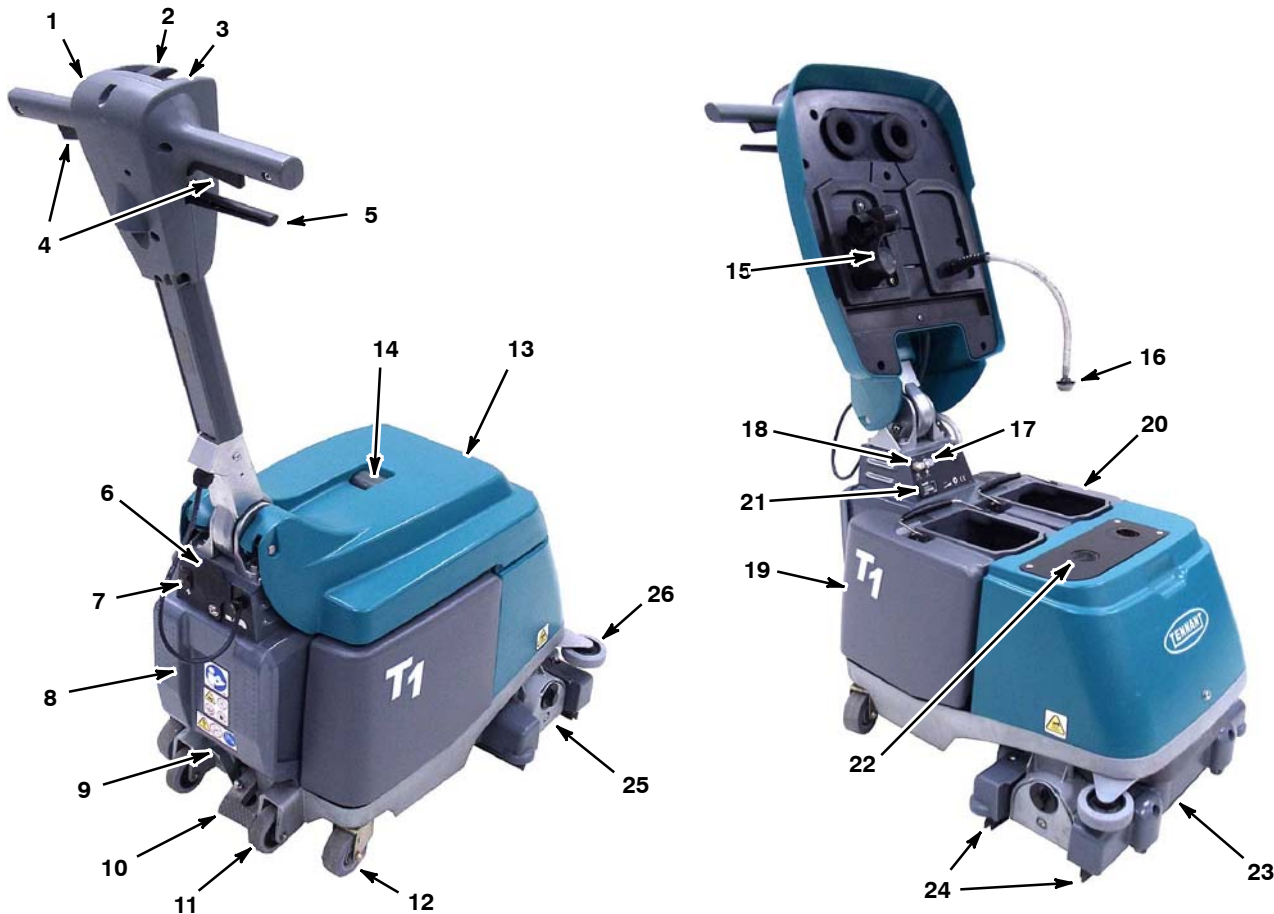





ДЕТАЛИ МАШИНЫ



- 1. Регулируемый рычаг управления
- 2. Главный двухпозиционный выключатель электропитания
- 3. Индикатор разряда аккумулятора
- 4. Пусковые курки
- 5. Регулировочный рычаг рукоятки
- 6. Соединитель зарядного устройства
- 7. Вакуумный двухпозиционный выключатель электропитания
- 8. Батарейный отсек
- 9. Размыкающая педаль для транспортировки
- 10. Педаль подъема головки щетки
- 11. Колеса для подъема на бордюры
- 12. Главные колеса

- 13. Крышка бака
- 14. Окошко для заполнения
- 15. Вакуумный поплавковый выключатель
- 16. Сетчатый фильтр бака для раствора
- 17. Кнопка автоматического выключателя щетки
- 18. Кнопка вакуумного выключателя
- 19. Расширительный бак
- 20. Бак для раствора
- 21. Таймер
- 22. Входная сетка на отсосе
- 23. Головка щетки
- 24. Лезвия (скребки) швабры
- 25. Гнездо для щетки
- 26. Колесо бампера

ЗНАКИ ДЕЙСТВИЯ МАШИНЫ

- | | | | |
|---|--|--|---|
|  Питание включено |  Индикатор разряда аккумулятора |  Вакуумный выключатель |  Зарядка аккумуляторной батареи |
|  Питание выключено |  Вакуум |  Автоматический выключатель щетки |  2% 2% (1°) Максимум Нулевая отметка |

НАСТРОЙКА МАШИНЫ

УСТАНОВКА ЩЕТКИ

1. Выключите главный переключатель питания (переключите в положение (O)).

ДЛЯ БЕЗОПАСНОСТИ: Перед обслуживанием машины переключайте главный переключатель питания в положение ВЫКЛ.

2. Поднимите головку щетки в транспортное положение нажатием на педаль подъема головки щетки (Рис. 1).



РИС. 1

3. Снимите пластину натяжного колеса щетки с основания колеса. Поверните против часовой стрелки стопорное кольцо пластины натяжного колеса, чтобы его снять (Рис. 2).



РИС. 2

4. Соедините скользящий конец щетки с приводной ступицей (Рис. 3).



РИС. 3

5. Соедините пластину натяжного колеса со щеткой и поставьте пластину натяжного колеса на место. Убедитесь, что ушки пластины натяжного колеса вставлены в основание колеса, и что стопорное кольцо закреплено (Рис. 4).

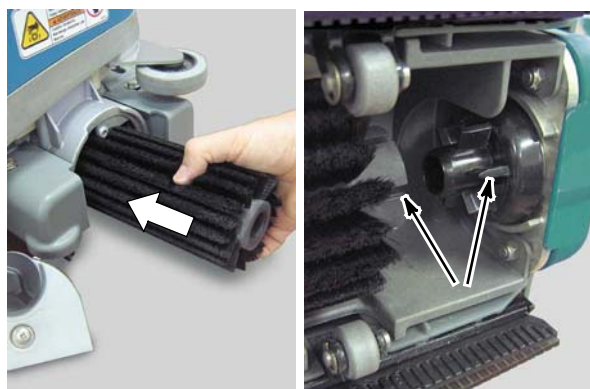

РИС. 4

ПРИМЕЧАНИЕ: В случае длительного хранения машины, поднимите головку щетки в транспортное положение для предотвращения образования плоского пятна на щетке.

ЗАПОЛНЕНИЕ БАКА РАСТВОРА

1. Снимите бак для раствора и перенесите его к источнику воды (Рис. 5).

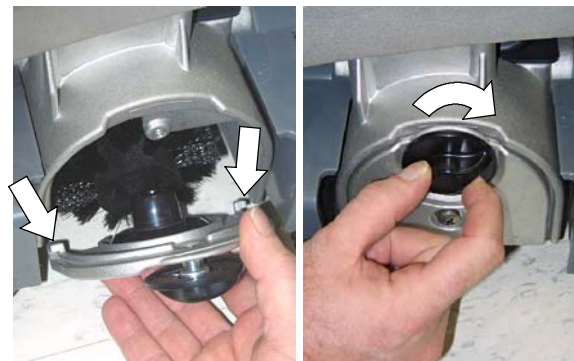

РИС. 5

2. Залейте в бак раствора 9,5 л чистой воды (максимальная температура 50°C). Не наливайте выше отметки «MAX» (макс.) (Рис. 6). Если не удастся поднять полностью наполненный бак, наполняйте частично. Полный бак весит 12 кг.



РИС. 6

ВНИМАНИЕ: При повторном заполнении бака для раствора обязательно опорожняйте расширительный бак.

ВНИМАНИЕ: Не используйте расширительный бак для заполнения бака для раствора. Грязь из расширительного бака может повредить насос для раствора.

- Заливайте рекомендуемое моющее средство с низким пенообразованием в бак раствора согласно инструкции смешивания, приведенной на бутылке.

ВНИМАНИЕ! Пользуйтесь только рекомендованными чистящими средствами. Повреждение машины из-за неправильного использования моющих средств влечет утрату гарантии производителя.

По поводу рекомендованных чистящих средств обращайтесь к своему дилеру.

ДЛЯ БЕЗОПАСНОСТИ: Следуйте инструкциям по созданию смесей и утилизации сосудов и контейнеров моющих средств.

⚠ ПРЕДУПРЕЖДЕНИЕ: Опасность возникновения пожара или взрыва. Не используйте легковоспламеняющиеся материалы. Используйте только допущенные к продаже очистители полов, предназначенные для применения в машинах.

- Замените бак раствора на машине. Погрузите сетчатый фильтр бака для раствора в раствор и закройте крышку (Рис. 7).

ВНИМАНИЕ! Не допускайте попадания брызг воды на решетку воздухозаборника вытяжного вентилятора. Это может вызвать отказ двигателя вытяжного вентилятора.



РИС. 7

ЭКСПЛУАТАЦИЯ МАШИНЫ

ДЛЯ БЕЗОПАСНОСТИ: Не эксплуатируйте машину, если не прочитали руководство по эксплуатации и не разобрались в нем.

ПЕРЕД НАЧАЛОМ РАБОТЫ

- ОБРАТИТЕ ВНИМАНИЕ:** Во избежание засорения вакуумной системы подметите и протрите пол шваброй.
- Убедитесь, что батарея заряжена.
- Убедитесь, что щетка и лезвия швабры установлены.

ЧИСТКА ПОЛОВ

ДЛЯ БЕЗОПАСНОСТИ: Перед тем, как начать эксплуатировать машину, выполните требования по технике безопасности, касающиеся влажных полов.

⚠ ПРЕДУПРЕЖДЕНИЕ: Опасность возникновения пожара или взрыва, не используйте и не подбирайте легковоспламеняющиеся материалы.

⚠ ПРЕДУПРЕЖДЕНИЕ: Вращающаяся щетка. Берегите руки!

- Потяните за регулировочный рычаг рукоятки и установите рукоятку на удобной рабочей высоте (Рис. 8). Отпустите рычаг, чтобы зафиксировать в определенном положении.



РИС. 8

- Опустите головку щетки на пол нажатием на размыкающую педаль для транспортировки (Рис. 9).



РИС. 9

- Нажмите на главный переключатель питания, установив во включенное положение (Рис.10).



РИС. 10

- Нажмите на вакуумный выключатель, установив во включенное положение (Рис. 11).



РИС. 11

- Чтобы начать чистку, потяните за триггеры запуска и продвигайте машину вперед или тяните назад в любом направлении (Рис. 12).



РИС. 12

- Чтобы остановить чистку, отпустите триггеры и продолжайте передвигать машину, чтобы собрать весь раствор.
- Во время чистки проверяйте забор воды из окошка для заполнения (Рис. 13). Когда забор воды прекратится, остановите чистку и опорожните расширительный бак.

ВНИМАНИЕ: При повторном заполнении бака для раствора обязательно опорожняйте расширительный бак.

ПРИМЕЧАНИЕ: Для защиты вакуумного мотора от возможных повреждений, крышка снабжена вакуумным поплавковым выключателем, который останавливает забор воды, когда расширительный бак наполняется (Рис. 14). Когда это происходит, звук вакуумного мотора внезапно изменяется.



РИС. 13



РИС. 14

ВНИМАНИЕ: Проверьте наличие избыточной пены в баке утилизации. Пена может деактивировать поплавковый выключатель. Захват пены может повредить машину, что не покрывается гарантией производителя.

ДЛЯ БЕЗОПАСНОСТИ: Если во время работы из машины начинает вытекать пена или жидкость, немедленно выключите машину.

8. Для сильно загрязненных зон используйте способ двойной чистки. Сначала очистите загрязненную зону при выключенном вакуумном выключателе, затем очистите зону второй раз при включенном вакуумном выключателе (Рис. 15).

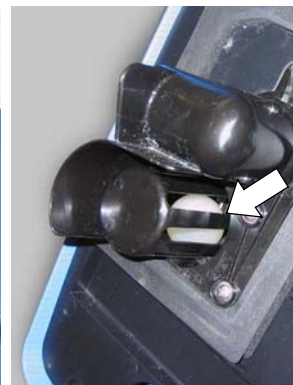
ДЛЯ БЕЗОПАСНОСТИ: Перед тем, как начать эксплуатировать машину, выполните требования по технике безопасности, касающиеся влажных полов.



РИС. 15

9. Для транспортировки машины из одного помещения в другое, поднимайте головку щетки в транспортное положение и продвигайте машину вперед (Рис. 16).

НЕ отклоняйте машину на задние колеса. Для транспортировки машины через бордюры используйте только задние колеса.



РИС. 16

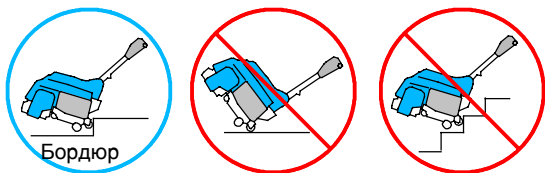

ДЛЯ БЕЗОПАСНОСТИ: При транспортировке не катите машину вверх или вниз по лестнице. При подъеме машины обращайтесь за помощью или используйте механический подъемник.

ИНДИКАТОР ЗАРЯЖЕННОСТИ БАТАРЕИ

Индикатор разряда аккумулятора отображает уровень заряда батареи (Рис.17).

Если уровень разрядки достигает красной зоны, машина автоматически выключается (Рис. 17). В таком случае выполните подзарядку батареи (см. **ЗАРЯДКА БАТАРЕИ**).

Чтобы продлить время работы от батарей, не оставляйте батарею разряженной в течение длительного периода.



РИС. 17

АВТОМАТИЧЕСКИЕ ВЫКЛЮЧАТЕЛИ

Машина снабжена двумя сбрасываемыми автоматическими выключателями для защиты щеточного и вакуумного моторов от повреждений (Рис. 18). Если щетка или вакуум блокируются, выключатель автоматически выключается. Для повторного включения выключателя, выключите главный переключатель питания, устраните препятствие, а затем повторно включите кнопку автоматического выключателя (Рис. 18). Если автоматический выключатель сразу повторно не включается, дайте машине остыть.

ДЛЯ БЕЗОПАСНОСТИ: Перед устранением препятствия установите главный переключатель питания в выключенное положение.



РИС. 18

ТАЙМЕР

Таймер регистрирует количество общего времени пребывания машины с включенным питанием. Используйте таймер для регистрации истории использования и обслуживания машины (Рис. 19).



РИС. 19

БАТАРЕЯ

Машина оборудована либо литиево-ионным аккумулятором на 12 В, либо герметичным свинцово-цинковым аккумулятором AGM на 12 В. Батарея не требует никакого обслуживания, за исключением периодической зарядки.



12 В литиево-ионная аккумуляторная батарея

12 В герметичная свинцово-кислотная аккумуляторная батарея AGM

РИС. 20

Чтобы модифицировать машину с использования батареи AGM на использование литиево-ионной батареи, или машины с литиево-ионной батареей на использование батареи AGM, необходим комплект конверсии батареи.

Не изменяйте тип батареи, не установив комплект конверсии, иначе можно повредить машину и батарею.

9008689 - Комплект преобразования батареи AGM на литиево-ионную батарею

9008688 - Комплект преобразования литиево-ионной батареи на батарею AGM

ЗАРЯДКА БАТАРЕИ:

Используйте только те зарядные устройства, которые рекомендованы или поставляются Tennant (Рис. 21).

ДЛЯ БЕЗОПАСНОСТИ: Использование других зарядных устройств при обслуживании машины может повредить батарею и привести к пожару, что может повлечь за собой травмы или смертельный исход.



Литиево-ионный аккумулятор - Зарядное устройство HB250-12

Аккумулятор модели AGM - Зарядное устройство CBHD1-12

РИС. 21

Руководство по использованию зарядного устройства см. в Руководстве для пользователей, прилагаемому к зарядному устройству. Руководство для пользователей зарядным устройством должно постоянно находиться вместе с зарядным устройством.

Литиево-ионные аккумуляторные батареи перезаряжайте после каждого использования, даже если они лишь незначительно разряжены.

Аккумуляторы модели AGM перезаряжайте только после 20 и более минут использования. Это продлит срок службы аккумулятора.

ДЛЯ БЕЗОПАСНОСТИ: Не эксплуатируйте машину, если батарея издает необычный запах, из нее вытекает какое-либо вещество или она слишком нагревается.

Чтобы зарядить батарею:

1. Переместите машину в проветриваемую зону.
2. Поставьте машину на ровную, сухую поверхность и выключите главный переключатель питания.

- Снимите крышку с зарядной розетки на задней панели машины и вставьте провод постоянного тока зарядного устройства в розетку (Рис. 22).



РИС. 22

- Подключите провод источника питания переменного тока зарядного устройства к заземленной розетке.

ПРИМЕЧАНИЕ: При подключенном зарядном устройстве машина не работает.

- Зарядное устройство включается автоматически и начинает процесс зарядки, пока батарея полностью не зарядится. При полной зарядке три светодиода зарядного устройства горят непрерывно.

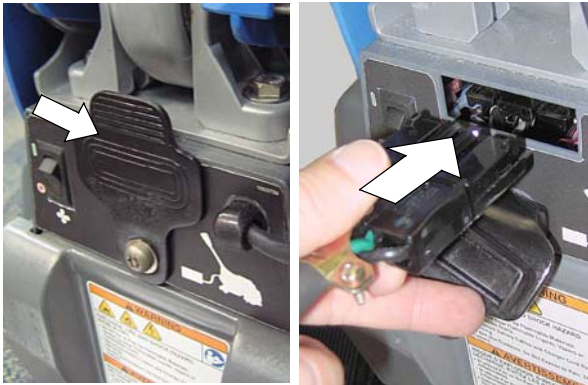
Цикл максимального заряда:

- 3 часа - литиево-ионный аккумулятор
- 8 часов - аккумулятор AGM

ПРИМЕЧАНИЕ: Если зарядное устройство остается включенным в розетку после окончания зарядки, зарядное устройство переходит в режим поддержки и сохраняет батарею полностью заряженной.

- После завершения цикла зарядки выключайте зарядное устройство, отсоединив провод источника питания переменного тока из электрической розетки. Затем извлеките вилку зарядного устройства постоянного тока из машины.

ДЛЯ БЕЗОПАСНОСТИ: При обслуживании машины не отсоединяйте провод постоянного тока зарядного устройства от розетки во время работы зарядного устройства. Может возникнуть дуговой разряд. Если зарядку нужно прервать, сначала отсоедините шнур питания переменного тока.

- Поставьте на место крышку зарядной розетки на машине (Рис. 22).

ЗАМЕНА БАТАРЕИ:

ДЛЯ БЕЗОПАСНОСТИ: При обслуживании машины носите защитные перчатки и защиту для глаз, когда обращаетесь с батареями или проводами батарей. Избегайте контакта с кислотой батарей.

ПРИМЕЧАНИЕ: Проследите за тем, чтобы тип батареи был таким же, как тот, который заменяете. Для перехода с батареи AGM на литиево-ионную батарею или с литиево-ионной батареи на батарею AGM необходим комплект конверсии.

- Поставьте машину на ровную поверхность и выключите главный переключатель питания.
- Снимите с машины крышку батарейного отсека, вывернув два винта на нижней части крышки (Рис. 23).



РИС. 23

- Отцепите ремни, поддерживающие батарею. Сначала отсоедините от батареи красный положительный (+) провод, а затем черный отрицательный (-) провод. Осторожно снимите батарею с машины.
- Установите новую батарею (Рис. 24). Сначала подсоединяйте черные провода к отрицательной (-) клемме, а затем - красные провода к положительной (+) клемме. Закрепите батарею поддерживающими ремнями.

Если батарея литий-ионная, подсоедините штепсельную розетку от батареи к жгуту машины. Этот штекер является кабелем связи с системой управления батареей. Второй штекер (вилка) на батарее не используется.

Аккумуляторная батарея AGM



Литиево-ионная аккумуляторная батарея



РИС. 24

- Старую батарею утилизируйте только экологически безопасным способом согласно местным нормам. За соответствующими инструкциями по транспортировке и утилизации обращайтесь в местные органы. Помогите сохранить окружающую среду - Осуществляйте вторичную переработку!

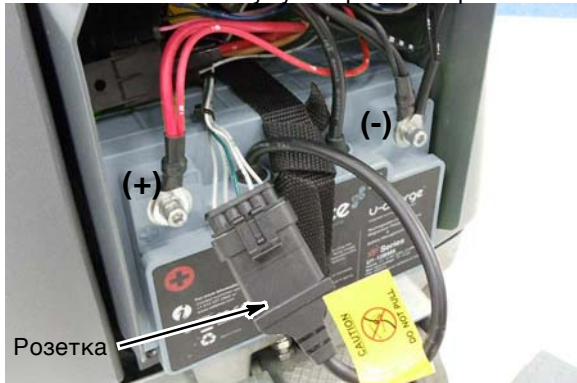

ТЕХНИЧЕСКОЕ ОБСЛУЖИВАНИЕ МАШИНЫ

Чтобы сохранить хорошее рабочее состояние машины, нужно просто соблюдать порядок технического обслуживания машины.

ДЛЯ БЕЗОПАСНОСТИ: Перед выполнением технического обслуживания выключите главный переключатель питания.

ДЛЯ БЕЗОПАСНОСТИ: При обслуживании машины все виды ремонта должны выполняться квалифицированным мастером.

ПОСЛЕ КАЖДОГО ИСПОЛЬЗОВАНИЯ

- Опорожните расширительный бак и тщательно сполосните чистой водой (Рис. 25).



РИС. 25

- Перезарядите батарею (см. раздел ЗАРЯДКА БАТАРЕИ) (Рис. 26).



РИС. 26

- Поднимите головку щетки в транспортное положение для предотвращения образования плоского пятна на щетке (Рис. 27).



РИС. 27

ПОСЛЕ ЕЖЕНЕДЕЛЬНОГО ИСПОЛЬЗОВАНИЯ

1. Очистите поплавковый выключатель влажной тканью (Рис. 28) и снимите с входной сетки на отсосе весь мусор (Рис. 29).

ВНИМАНИЕ! Старайтесь, чтобы вода не попала на решетку воздухозаборника вытяжного вентилятора, в результате чего вентилятор может быть разрушен.



РИС. 28



РИС. 29

2. Снимите щетку и проверьте наличие запутавшегося мусора (Рис. 30). Если щетка повреждена или изношена, замените ее.



РИС. 30

3. Отклоните машину назад и очистите нижнюю часть головки щетки (Рис. 31).

ДЛЯ БЕЗОПАСНОСТИ: Перед отклонением машины выключите главный переключатель питания и опорожните баки.



РИС. 31

4. Вытрите скребки с резиновой насадкой (Рис. 32). Если скребки повреждены или изношены, замените их. Удалите весь мусор внутри обоих впускных отверстий.

ДЛЯ БЕЗОПАСНОСТИ: Перед отклонением машины выключите главный переключатель питания и опорожните баки.



РИС. 32

5. Очищайте машину универсальным моющим средством и влажной тканью (Рис. 33).

ДЛЯ БЕЗОПАСНОСТИ: При чистке машины не используйте механизированное распыление для машины и не смывайте воду из шланга. Могут произойти электрические неисправности.

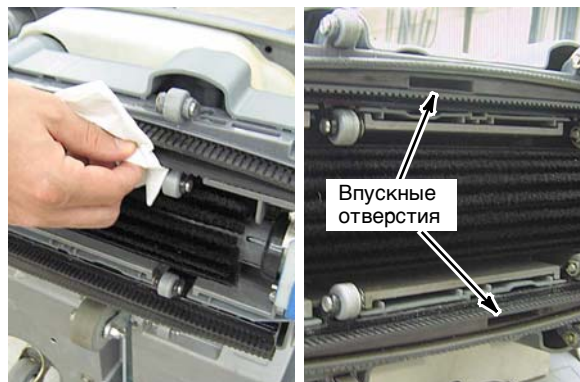

РИС. 33

6. Очистите фильтр шланга для раствора (Рис. 34).



РИС. 34

ТЕХНИЧЕСКОЕ ОБСЛУЖИВАНИЕ ВАКУУМНОГО ШЛАНГА

Во избежание скопления мусора в вакуумной системе промывайте вакуумный шланг как описано ниже:

1. Поставьте машину над стоком в полу и установите главный выключатель питания в выключенное положение (Рис. 35).



РИС. 35

2. Поместите над входной сеткой на отсосе сухое полотенце, чтобы вода не могла попасть в мотор вытяжного вентилятора (Рис. 36).
3. Отключив воду, вставьте садовый шланг в входное отверстие, как показано на иллюстрации (Рис. 37).



РИС. 36

РИС. 37

4. Во избежание образования брызг, если система отсоса забилась, медленно откройте воду. Чтобы смыть скопление мусора, увеличьте давление воды.

ПРИМЕЧАНИЕ: Вакуумный шланг имеет форму в виде буквы Y. Не забудьте промыть его с обеих сторон (Рис. 38).

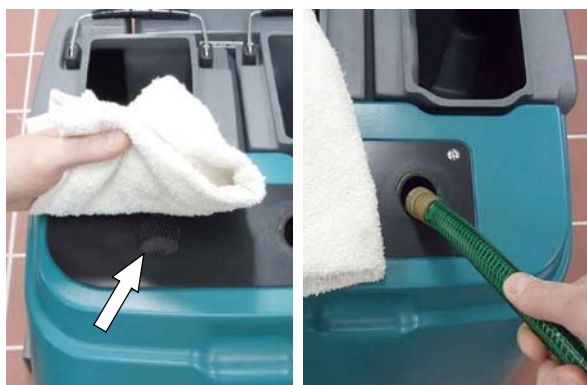

РИС. 38

ЗАМЕНА СКРЕБКА С РЕЗИНОВОЙ НАСАДКОЙ

Отклоните машину назад для обеспечения доступа к скребкам с резиновой насадкой.

ДЛЯ БЕЗОПАСНОСТИ: Перед отклонением машины выключите главный переключатель питания и опорожните баки.

Чтобы снять скребки с резиновой насадкой, поднимите фиксаторы скребка и вытяните скребок из паза (Рис. 39).



РИС. 39

Для простоты установки, скребки с резиновой насадкой имеют цветную маркировку, соответствующую пазу каждого скребка с резиновой насадкой (Рис. 40).

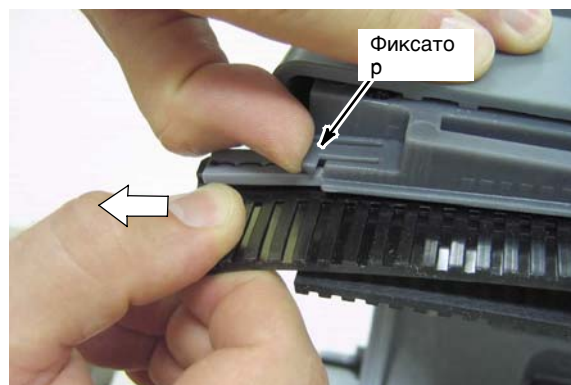

РИС. 40

Чтобы установить скребок, вдвиньте каждый скребок в соответствующий паз до захвата скребка фиксатором (Рис. 41). Ребра скребка с резиновой насадкой должны быть направлены в противоположные стороны друг от друга.



РИС. 41

ТРАНСПОРТИРОВКА МАШИНЫ

Перед транспортировкой машины слейте воду из баков и поставьте главный переключатель питания в выключенное положение.

ДЛЯ БЕЗОПАСНОСТИ: Выполняя транспортировку машины, при подъеме машины обращайтесь за помощью или используйте механический подъемник.

ДЛЯ БЕЗОПАСНОСТИ: При транспортировке машины используйте швартовочные ремни, чтобы закреплять машину.

Для перекатывания машины из одного помещения в другое, поднимайте головку щетки в транспортное положение и продвигайте машину вперед (Рис. 42).

НЕ отклоняйте машину на задние колеса. Для транспортировки машины через бордюры используйте только задние колеса.



РИС. 42

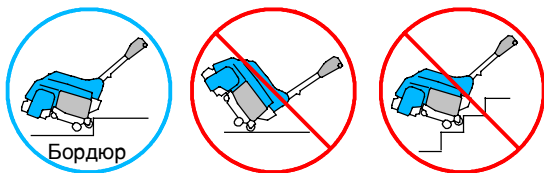

ДЛЯ БЕЗОПАСНОСТИ: Транспортируя машину, не отклоняйте на задние ролики или колеса и не катите вверх или вниз по лестнице. При подъеме машины обращайтесь за помощью или используйте механический подъемник.

ХРАНЕНИЕ МАШИНЫ

Перед установкой машины на хранение, опорожните баки и полностью разрядите батарею.

Храните машину в открытом, хорошо проветриваемом, сухом и чистом месте с температурой не менее 113°F/45°C в поднятом вверх положении.

Поднимите головку щетки в транспортное положение.

Если машина хранится при температуре замерзания, убедитесь, что вся вода удалена из системы для раствора.

Чтобы удалить воду из системы для раствора, опорожните бак для раствора и используйте машину обычным образом в течение около 15 секунд.

⚠ ПРЕДУПРЕЖДЕНИЕ: Опасность поражения электрическим током. Не используйте вне помещения. Не подвергайте воздействию дождя/влаги. Храните в помещении.

ПОИСК И УСТРАНЕНИЕ НЕИСПРАВНОСТЕЙ

ПРОБЛЕМА	ПРИЧИНА	РЕШЕНИЕ
Машина не работает.	Разряженная батарея.	Зарядите батарею.
	Штепсельная вилка зарядного устройства не подключена.	Подключите штепсельную вилку зарядного устройства.
	Неисправная батарея.	Замените батарею.
	Ослаблено соединение провода от аккумуляторной батареи.	Затяните соединения.
Нет вакуума	Вакуумный выключатель не активирован.	Включите вакуумный выключатель.
	Выключенный вакуумный выключатель.	Выключите главный переключатель питания. Устраните препятствие и повторно включите автоматический выключатель.
Слабый забор раствора	Машина в транспортном положении.	Опустите головку щетки на пол.
	Расширительный бак полный.	Опорожните расширительный бак.
	Засоренные скребки с резиновой насадкой или впускные отверстия.	Удалите мусор со скребков с резиновой насадкой и обоих впускных отверстий.
	Изношенные или поврежденные скребки с резиновой насадкой.	Замените скребки с резиновой насадкой.
	Засоренный поплавковый выключатель.	Удалите мусор с поплавкового выключателя.
	Засоренный вакуумный приемный фильтр.	Удалите мусор из приемного фильтра.
	Изношенная уплотнительная прокладка крышки бака.	Обратитесь в отдел обслуживания клиентов.
	Засоренный вакуумный шланг.	Промойте скопившийся в вакуумном шланге мусор. См. "ТЕХНИЧЕСКОЕ ОБСЛУЖИВАНИЕ МАШИНЫ".
Щетка не вращается	Неисправен двигатель вытяжного вентилятора.	Обратитесь в отдел обслуживания клиентов.
	Выключенный автоматический выключатель щетки.	Выключите главный переключатель питания. Устраните препятствие со щетки и повторно включите автоматический выключатель.
	Сломана лента щетки.	Обратитесь в отдел обслуживания клиентов.
Слабое распыление раствора или отсутствие распыления.	Неисправный щеточный мотор	Обратитесь в отдел обслуживания клиентов.
	Бак для раствора пуст.	Заполните бак для раствора.
	Сетчатый фильтр бака для раствора засорен	Очистите сетчатый фильтр бака для раствора.
	Засоренный или поврежденный наконечник распылителя.	Обратитесь в отдел обслуживания клиентов.
	Неисправная система для раствора.	Обратитесь в отдел обслуживания клиентов.

ПРОБЛЕМА	ПРИЧИНА	РЕШЕНИЕ
Низкая производительность чистки.	Изношенная щетка.	Замените щетку.
Зарядное устройство литий-ионного аккумулятора мигает тремя зелеными светодиодами.	Выходная вилка не соединена с машиной.	Надежно подсоедините выходную вилку.
Зарядное устройство аккумулятора AGM мигает зеленым светодиодом.		
Короткая продолжительность работы батареи	Батарея полностью не заряжена.	Зарядите батарею.
	Сетевой шнур зарядного устройства не включен в настенную розетку.	Включите сетевой шнур зарядного устройства в настенную розетку.
	Поврежденная батарея или зарядное устройство.	Замените батарею или зарядное устройство.
	Неисправна штепсельная вилка зарядного устройства.	Обратитесь в отдел обслуживания клиентов.

ТЕХНИЧЕСКИЕ ХАРАКТЕРИСТИКИ МАШИНЫ

МОДЕЛЬ	Батарея Т1
ДЛИНА	695 мм со сложенной рукояткой
ШИРИНА	502 мм
ВЫСОТА	594 мм со сложенной рукояткой 965 мм с рукояткой в рабочем положении
ВЕС	50 кг с литиево-ионным аккумулятором
	57 кг с аккумулятором AGM
ЕМКОСТЬ БАКА ДЛЯ РАСТВОРА	9,5 Л
ЕМКОСТЬ РАСШИРИТЕЛЬНОГО БАКА	12,9 Л
ПРОИЗВОДИТЕЛЬНОСТЬ - СРЕДНЯЯ.	719м ² /час
ШИРИНА ЧИСТЯЩЕЙ ЩЕТКИ	381 мм
ШИРИНА СКРЕБКА С РЕЗИНОВОЙ НАСАДКОЙ	444 мм
ДАВЛЕНИЕ ЩЕТКИ	17 кг
ЩЕТОЧНЫЙ МОТОР	12,8 В постоянного тока, .49 кВт, 900 оборотов щетки в мин.
ВАКУУМНЫЙ МОТОР	12,8 В постоянного тока, 0,38 кВт, 1-ф. 5,7 дюймов (14,48 см)
ВОДОПОДЪЕМНИК	305 мм рабочий - 635 мм закрытый
НАСОС ДЛЯ РАСТВОРА	12,8 В постоянного тока, 11,9 Вт
РАСХОД РАСТВОРА	0,38 л/мин
ЕМКОСТЬ БАТАРЕИ	12 В ионно-литиевая, 40 А·ч / 512 Ватт-часов
	12 В AGM, 50 А·ч / 600 Вт·ч
ВРЕМЯ РАБОТЫ МАШИНЫ	60 мин. - на литиево-ионном аккумуляторе, 45 мин - на аккумуляторе AGM
НАПРЯЖЕНИЕ	12,8 В постоянного тока
ОБЩАЯ ПОТРЕБЛЯЕМАЯ МОЩНОСТЬ	500 Вт
ЗАРЯДНОЕ УСТРОЙСТВО ДЛЯ БАТАРЕИ (Поставляется для модели AGM)	220-240 В переменного тока, 2,4 А, 50 Гц, 14,6 В постоянного тока, 10 А на выходе
ЗАРЯДНОЕ УСТРОЙСТВО ДЛЯ БАТАРЕИ (Поставляется для литиево-ионного аккумулятора)	220-240 В переменного тока, 2,4 А, 50 Гц, 14,6 В постоянного тока, 15 А на выходе
ДОПУСТИМОЕ ЗНАЧЕНИЕ ДЕЦИБЕЛЛ ДЛЯ ОПЕРАТОРА, В ПОМЕЩЕНИИ УРОВЕНЬ НЕОПРЕДЕЛЕННОСТИ	68 дБ(А) 3 дБ(А)
ВИБРАЦИЯ РУЧНОГО УПРАВЛЕНИЯ	<2,5 м/с ²
СИСТЕМА ОГРАЖДЕНИЙ	IPX3

РАЗМЕРЫ МАШИНЫ

